

## Hoofdstukindeling

|                    |   |
|--------------------|---|
| <b>Hoofdstuk 1</b> | <b>Algemeen</b>   |
| <b>Hoofdstuk 2</b> | <b>Examenprocedure, examenreglement Zwemmend Redden Open Water, brevetten, lagere diploma's en certificaten</b> |
| <b>Hoofdstuk 3</b> | <b>Examenprocedure, examenreglement Zwemmend Redden Strand, brevetten en lagere diploma's</b>                   |
| <b>Hoofdstuk 4</b> | <b>Examenreglement Varend Redden, brevetten en lagere diploma's</b>   |

*Inhoud hoofdstuk 4:*

Blz.

|   |   |
|---|---|
| 1 | Inhoudsopgave                           |
| 2 | Vaststelling                            |
| 2 | Schematische weergave modules           |
| 2 | Instroomeisen en onderwerpen per module |
| 4 | Algemene bepalingen                     |
| 5 | Norm van slagen                         |
| 5 | Examenplaats en examenkosten            |
| 6 | Examengeld                              |
| 6 | Brevetten, diploma's en zakboekjes      |
| 6 | Insignes                                |
| 6 | Examenaanvraag en examenverwerking      |
| 7 | Legitimatieverplichting                 |
| 7 | Eisen en voorwaarden tot deelneming     |

**Hoofdstuk 5**            **Is vervallen**

**Hoofdstuk 6**            **Technische officials**

Examen Reglement  
Varend Redden

Dit reglement werd op grond van artikel 23 van het huishoudelijk reglement van de KNBRD vastgesteld door het bondsbestuur op 3 augustus 2009.

**Schematische weergave modules:**

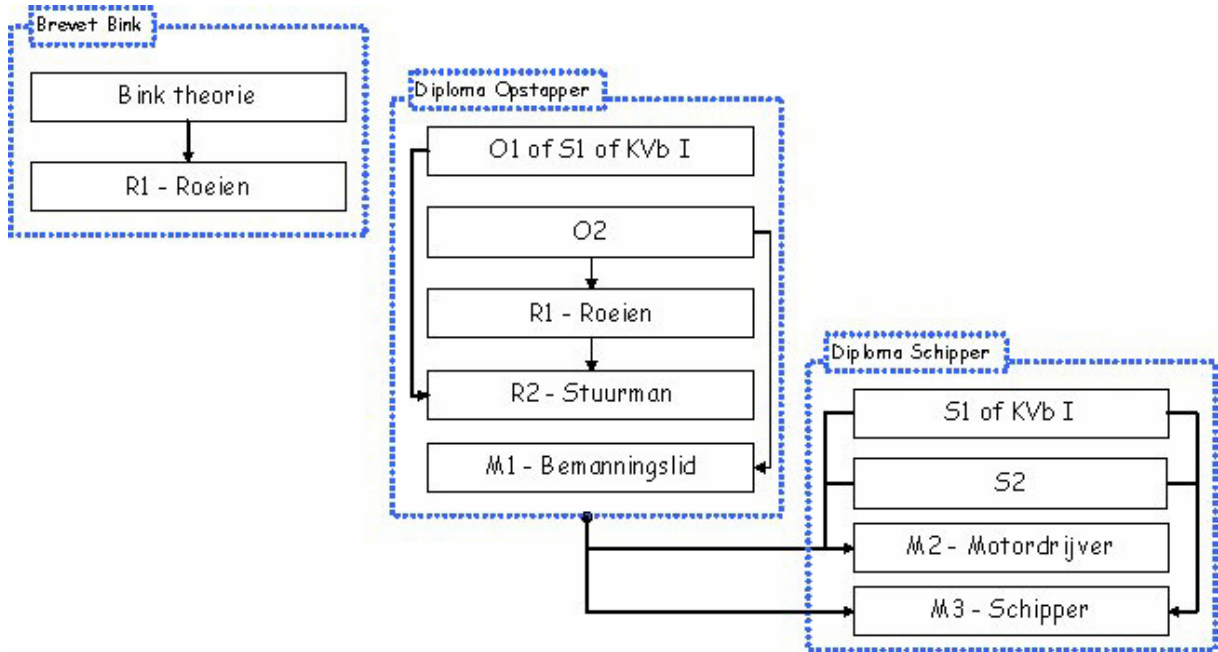

*Instroomeisen en onderwerpen per module*

| Module            | Instroomeisen                     | Onderwerpen   |
|-------------------|-----------------------------------|---|
| Bt – Bink theorie | 12 jaar                           | BPR<br>Betoning<br>Vaartechniek Roeien<br>Veiligheid<br>Communicatie<br>Schiemanswerk         |
| O1 – Opstapper 1  | 14 jaar                           | BPR<br>Betoning   |
| S1 – Schipper 1   | 16 jaar                           | BPR<br>Betoning   |
| O2 – Opstapper 2  | 14 jaar                           | Vaartechniek Roeien<br>Veiligheid<br>Communicatie<br>Schiemanswerk                            |
| S2 – Schipper 2   | 16 jaar                           | Organisatie en leiding geven<br>Vaartechniek Motor<br>Oriëntatie<br>Motorkennis               |
| R1 – Roeien       | Brevet 6 of Diploma A<br>Bt of O2 | Het kunnen fungeren als roeier in een vlet, alsmede het kunnen uitvoeren van alle commando's. |

Examen Reglement  
Varend Redden

|   |   |  |
|---|---|--|
| R2 – Stuurman van een geroeide vlet           | O1 of S1 of KVb I<br>O2<br>R1                                       | Het kunnen fungeren als stuurman van een geroeide vlet, alsmede het kunnen uitvoeren van alle benodigde manoeuvres en reddingen.   |
| M1 – Bemanningslid op een gemotoriseerde vlet | Brevet 6 of Diploma A<br>O1 / S1 / KvB1<br>O2                       | Het kunnen uitvoeren van alle benodigde handelingen van een bemanningslid onder leiding van een schipper. Hieronder vallen onder andere: schiemanswerk, klos/boei werpen, drenkeling behandelen en communicatie. |
| M2 – Motordrijver op een vlet                 | Diploma A<br>S1 of KVb I<br>S2<br>Diploma Opstapper<br>Geldig EM/EH | Het kunnen besturen, onder leiding van een schipper van een vlet.<br>Materiaalkennis praktijk  |
| M3 – Schipper op een gemotoriseerde vlet      | S1 of KVb I<br>S2<br>Diploma Opstapper<br>Geldig EM/EH              | Het kunnen leiding geven aan een bemanningslid (M1) en een Motordrijver (M2). Verder moet de kandidaat op kompas kunnen navigeren.   |

- Bij de modules R2 en M2 is een onderscheid tussen open water en strand. Dit zijn de enige modules, die dubbel gehaald moeten worden, voor personen die beide modules willen halen.
- De wachtermijn tussen de verschillende diploma's is vervallen.
- De maximale geldigheidsduur van 3 jaar per module blijft van kracht.
- Hetzelfde geldt ook als Klein Vaarbewijs 1 voor O1 of S1 in de plaats gebruikt wordt.

Examen Reglement  
Varend Redden

*Artikel 4.1*  
*Algemene bepalingen*

Examenvoorwaarden en examenregelingen ten aanzien van het brevet en de diploma's varend redden en het strandbrevet en de stranddiploma's varend redden.

Algemeen

Voor de examens gelden de volgende bepalingen:

- a. De inhoud van de examenstof wordt ontleend aan de laatste uitgave van de bondshandleiding Varend Redden;
- b. voor elk examen dient een gezondheidsverklaring of vrijwaringsverklaring als omschreven in artikel 1.4 te worden overlegd, met uitzondering van examens waarbij uitsluitend theorie wordt afgenomen;
- c. het praktisch gedeelte van de examens wordt gehouden in en op stromend open water, dan wel op zee voor het strandbrevet en de stranddiploma's;
- d. de modules kunnen gezamenlijk op één examendag worden gehaald, maar ook per module.  
Een behaalde theoriemodule verliest zijn geldigheid als tussen het behalen hiervan en het examen voor de praktijkmodule een tijd gelegen is die langer is dan drie jaren (gerekend in dagen).
- e. tot examens varend redden kunnen uitsluitend leden van een bij de bond aangesloten reddingsbrigade worden toegelaten op voordracht van het bestuur van de betreffende brigade;
- f. daar waar gesproken wordt over "en/of" in de brevetten en diploma-eisen is de keuze aan de examencommissie, tenzij anders wordt vermeld;
- g. voor elk examen voor een module stuurman gemotoriseerde vlet open water en strand (M2b/M2s) en de module schipper gemotoriseerde vlet (M3), dient de kandidaat het bewijs te overleggen dat deze aan de voorwaarden van voldoende kennis voor het verlenen van eerste hulp aan drenkelingen heeft voldaan.  
Als bewijs geldt het bezit van:
  - A. Het Diploma Eerste Hulp van het Oranje Kruis, of;  
Het Diploma 'Care Initiator Course Plus' van de MFA, of;  
Het Europese Eerste Hulp Certificaat van het Rode Kruis, of;  
Het Diploma LPEV;  
of:
  - B. Het bewijs EM-A of EM-B van Reddingsbrigade Nederland  
(De leerstof is gebaseerd op de eindtermen Diploma Eerste Hulp van het Oranje Kruis. Bij gebleken competentie dient dit EM-bewijs te worden ondertekend door de opleider (bij voorkeur in het bezit van diploma Instructeur Eerste Hulp) en een medebeoordelaar die erkend Oranje Kruis Instructeur Eerste Hulp en tevens NRR en/of ERC geregistreerd is. Het bewijs EM-A of EM-B mag niet ouder zijn dan 12 maanden. De EM-bewijzen zijn via het Landelijk Bureau te verkrijgen.)  
Voor alle diploma's, certificaten en/of EM-bewijs genoemd onder A en B, geldt dat de geldigheidsduur niet verstreken mag zijn.
- h. Het is voor kandidaten verboden om tijdens het examen, zowel theorie als praktijk, mobiele communicatiemiddelen bij zich te dragen, anders dan voor het examen noodzakelijk, dit ter beoordeling van de examencommissie.

## Examen Reglement Varend Redden

### *Artikel 4.2 Norm van slagen*

Om te slagen voor een brevet of diploma dient de kandidaat alle bij dat brevet of diploma behorende modules met een voldoende te hebben afgesloten.

De modules BT, O1, O2, S1 en S2 bestaan uit vragen die samen een aantal punten vertegenwoordigen. Een vraag is 1, 2 of 3 punten waard. Men is geslaagd voor een module als 75% van het totaal aantal punten behaald is.

Bij de afsluitende praktijkmodule wordt de norm van slagen geregeld in het examenprotocol.

De examens worden afgelegd ten overstaan van ten minste één door de bond benoemde examinator. De samenstelling van de examencommissie en nadere regelingen ter zake worden in artikel 4.7 bepaald.

### *Artikel 4.3 Examenplaats en examenkosten*

De aanvrager (wettelijke vertegenwoordiger) van een examen varend redder (draagt) heeft de verplichting zorg te dragen voor een aantal zaken, die in artikel 1.6 zijn geregeld. De hieraan verbonden kosten komen niet ten laste van de bond, tenzij het examen wordt georganiseerd door of namens de bond.

De aanvrager vrijwaart de KNBRD respectievelijk de examencommissie en haar leden voor elke financiële consequentie, voortvloeiende uit de handelingen van de kandidaten c.q. van het voor en tijdens het examen gebruikte materieel.

Belangstellenden mogen zich niet in de nabije omgeving van de plaats waar het examen plaatsvindt ophouden. De voorzitter van de examencommissie kan ontheffing toestaan van het in vorige zin gestelde, mits de betreffende examencommissie of examinator daarmee akkoord gaat.

Uitsluitend een lid van de examencommissie mag de kandidaten aanwijzingen verstrekken.

De reis- en verblijfkosten van de kandidaat ten aanzien van het examen komen niet ten laste van de bond.

De aanvrager verplicht zich te voldoen aan het gestelde in het examenaanvraagformulier (EA/VR).

Voor examens varend redder maakt de coördinator varend redder van het Landelijk Rayon gebruik van gastbrigades. Elke brigade kan zich als gastbrigade aanmelden, de aanwijzing van de locatie en datum gebeurt door de coördinator varend redder. De gastbrigade dient voor voldoende faciliteiten te zorgen. De eventueel te maken kosten hiervoor komen voor rekening van de gastbrigade, met uitzondering van de reis- en lunchkosten van de officials. Hierover dient de brigade vooraf overleg te hebben met de coördinator varend redder.

Een brigade die kandidaten voor een praktijkexamen aanmeldt verplicht zich een bondsreddingsvaartuig en een reddingspop ter beschikking te stellen. Alle hieruit voortvloeiende kosten komen ten laste van de betreffende brigade. Een brigade die kandidaten voor een praktijkexamen aanmeldt verplicht zich een goedgekeurd reddingsvest aan de official ter beschikking te stellen voor de duur van het praktijkexamen. Alle hieruit voortvloeiende kosten komen ten laste van de betreffende brigade.

## Examen Reglement Varend Redden

### *Artikel 4.4 Examengeld*

De examengelden worden door het bondsbestuur vastgesteld.  
De verschuldigde kosten voor een examen dienen te worden voldaan, zoals aangegeven in het examenaanvraagformulier (EA/VR).

### *Artikel 4.5 Brevetten, diploma's en zakboekjes*

Bij slagen voor module BT, R1, R2, O1, O2, S1, S2, M1, M2 en M3 wordt een op naam gesteld inlegvel voor het zakboekje uitgereikt, gewaarmerkt met een stempel van de coördinator varend redden van het Landelijk Rayon en getekend, met een met blauwe inkt schrijvende pen door de coördinator varend redden, namens het bondsbestuur.

Bij slagen voor de afsluitende praktijkmodule wordt een op naam gesteld inlegvel voor het zakboekje voor het betreffende brevet of diploma uitgereikt. Dit inlegvel wordt gewaarmerkt met een stempel van de coördinator varend redden en getekend, met een met blauwe inkt schrijvende pen door de coördinator varend redden, namens het bondsbestuur. Bij het slagen wordt ook het betreffende brevet of diploma uitgereikt, mits aan de voorwaarden uit artikel 1.7 is voldaan. Het brevet c.q. diploma wordt gewaarmerkt met een stempel van de voorzitter examencommissie en getekend, met een met blauwe inkt schrijvende pen door de voorzitter examencommissie, namens het bondsbestuur.

### *Artikel 4.6 Insignes*

Bezitters van brevetten en diploma's zijn gerechtigd tot het dragen van het bij de bekwaamheid behorende embleem, volgens het door het bondsbestuur vastgestelde model.

### *Artikel 4.7 Examenaanvraag en examenverwerking*

- a. De aanvrager vraagt minimaal 4 weken vóór het examen, het examen schriftelijk aan bij het examensecretariaat van de coördinator varend redden middels het indienen van een examenaanvraagformulier Varend Redden (EA/VR) en een deelnemerslijst (DL/VR). Deze formulieren worden bij voorkeur per e-mail ingediend.
- b. De coördinator varend redden stuurt naar aanleiding van deze aanvragen de te factureren gegevens naar het bondsbureau.
- c. Na verwerking van deze gegevens wordt de aanvrager voor de betreffende examenkosten gefactureerd. Diploma's, brevetten en inlegvellen worden uitsluitend aan de coördinator varend redden verstrekt. De betreffende factuur dient voor het examen te zijn betaald of het bondsbureau dient in het bezit te zijn van een getekende betalingsmachtiging, anders worden de kandidaten niet tot het examen toegelaten. Deze machtiging mag niet per e-mail of fax verzonden worden.
- d. Alleen de vooraf aangemelde kandidaten kunnen examen doen. Voor niet opgekomen of afgemelde kandidaten zullen geen examengelden worden terugbetaald.
- e. Een examencommissie bestaat uit:
  - een voorzitter examencommissie
  - eventueel een secretaris examencommissie
  - zoveel examinatoren als nodig isDe coördinator varend redden stelt uit de bevoegde officials een examencommissie samen.

Examen Reglement  
Varend Redden

*Artikel 4.8*  
*Legitimatieverplichting*

Voor het diploma Schipper en de aantekening snelle boot dient een geldig legitimatiebewijs te worden overlegd.

*Artikel 4.9*  
*Eisen en voorwaarden tot deelneming*

*Kledingvoorschriften*

Daar het praktijkgedeelte van de examens varend redder open water en strand in de buitenlucht worden afgenomen, dient toepasselijke kleding gedragen te worden. Indien de kleding de veiligheid van de kandidaat in gevaar kan brengen, dit ter beoordeling van de examencommissie, wordt de kandidaat niet toegelaten tot het examen. Verder dient de kandidaat een goedgekeurd reddingvest te dragen.

Op de volgende pagina's zijn de eisen en voorwaarden tot deelneming aan de diploma's varend redder open water en strand weergegeven.

## MODULE BINK theorie (BT)

De kandidaat moet:

- de leeftijd van 12 jaar hebben bereikt

*Eisen:*

Het examen wordt afgenomen aan de hand van een aantal schriftelijke meerkeuzevragen, waarvan 75% juist beantwoord moet zijn voor het behalen van de module.

### 1. **Vaartechniek**

- 1.1 De wettelijke bepalingen, voor zover deze van belang zijn voor de veiligheid van de vaart
- \* BPR (Binnenvaart Politie Reglement)

### 2. **Oriëntatie binnen het bewakingsgebied**

- 2.1 Het lezen van de waterkaart
- \* Betonning en bebakening
  - \* Het in Nederland geldende betonningsstelsel

### 3. **Berichtgeving**

- 3.1. Communicatie in het algemeen
- \* Het communiceren
  - \* Communicatiemiddelen in gebruik binnen Reddingsbrigade Nederland
- 3.2 De telefoonprocedure
- \* Het gebruik van de telefoon
  - \* Berichten doorgeven per telefoon
- 3.3 Communicatie via radiozend- en ontvangstinstallaties
- \* Beschrijving van mobilfoon en portofoon
  - \* De functionele en technische begrippen van mobilfoon en portofoon
  - \* Codering van de zenders
  - \* De begrippen van het zenden
- 3.4 De radioprocedure van Reddingsbrigade Nederland
- \* De oproepprocedure
  - \* Het oproepen
  - \* Het spelalfabet

### 4. **Vaartechniek**

- 4.1 De theorie van het varen en manoeuvreren met een klein, door riemen voortbewogen vaartuig
- \* Het wegvaren vanaf een steiger, glooiing, walkant of strand
  - \* Het aanvaren van een steiger, glooiing of walkant of landen op het strand
  - \* Het aanvaren van een drenkeling
  - \* Het vaartuig op stroom en/of wind houden
  - \* Het ankeren
  - \* Het gebruik van de stopzak
- 4.2 Het vaarklaar maken van een bondsreddingsvlet met uitrusting
- \* De terminologie van een bondsreddingsvlet
  - \* Het vaarklaar maken van een bondsreddingsvlet
  - \* De uitrusting van een door riemen voortbewogen bondsreddingsvlet.

**5. Oriëntatie binnen het bewakingsgebied**

- 5.1 Het lezen van de waterkaart
  - \* Tekens op een kaart
  - \* Oriëntatie aan de hand van een waterkaart
- 5.2 Het lezen van een plattegrond van een plaatselijk bewakingsgebied

**6. Veiligheid**

- 6.1 De persoonlijke veiligheid
  - \* Te dragen kleding en schoeisel
  - \* Reddingsmiddelen
- 6.2 De algemene veiligheid
  - \* Veiligheidsmaatregelen
  - \* Noodsignalen
- 6.3 Onderhoud van reddingsmiddelen
  - \* Materiaal
  - \* Apparatuur
  - \* Gereedschap
- 6.4 Weerkunde
  - \* Weerkundige begrippen

**7. Theoretische kennis van het schiemanswerk**

- 7.1 De terminologie bij het schiemanswerk
  - \* Het touwwerk
  - \* Standaard uitdrukkingen en begrippen
- 7.2 Het herkennen van bepaalde knopen en steken en praktische toepassingen ervan
  - \* Halve knoop
  - \* Achtknoop
  - \* Platte knoop
  - \* Enkele schootsteek
  - \* Mastworp
  - \* Enkele paalsteek
  - \* Slipsteek
  - \* Vastleggen van een landvast op een paal of bolder
- 7.3 Het onderhoud van het touwwerk
  - \* Opschieten
  - \* Eenvoudige takeling
  - \* Afsmelten van tampen

## **MODULE OPSTAPPER 1 (O1)**

De kandidaat moet:

- de leeftijd van 14 jaar hebben bereikt

*Eisen:*

Het examen wordt afgenomen aan de hand van een aantal schriftelijke meerkeuzevragen, waarvan 75% juist beantwoord moet zijn voor het behalen van de module.

### **1. Vaartechniek**

- 1.1 De wettelijke bepalingen, voor zover deze van belang zijn voor de veiligheid van de vaart
  - \* BPR (Binnenvaart Politie Reglement)

### **2. Oriëntatie binnen het bewakingsgebied**

- 2.1 Het lezen van de waterkaart
  - \* Betonning en bebakening
  - \* Het in Nederland geldende betonningsstelsel

## **MODULE SCHIPPER 1 (S1)**

De kandidaat moet:

- de leeftijd van 16 jaar hebben bereikt

*Eisen:*

Het examen wordt afgenomen aan de hand van een aantal schriftelijke meerkeuzevragen, waarvan 75% juist beantwoord moet zijn voor het behalen van de module.

### **1. Vaartechniek**

- 1.1 De wettelijke bepalingen, voor zover deze van belang zijn voor de veiligheid van de vaart  
\* BPR (Binnenvaart Politie Reglement)

### **2. Oriëntatie binnen het bewakingsgebied**

- 2.1 Het lezen van de waterkaart  
\* Betonning en bebakening  
\* Het in Nederland geldende betonningsstelsel

## MODULE OPSTAPPER 2 (O2)

De kandidaat moet:

- de leeftijd van 14 jaar hebben bereikt

*Eisen:*

Het examen wordt gehouden door middel van een aantal schriftelijke meerkeuzevragen, waarvan 75% juist beantwoord moet zijn voor het behalen van de module.

### **1. Berichtgeving**

- 1.1 Communicatie in het algemeen
  - \* Het communiceren
  - \* Communicatiemiddelen in gebruiken binnen Reddingsbrigade Nederland
- 1.2 De telefoonprocedure
  - \* Het gebruik van de telefoon
  - \* Berichten doorgeven per telefoon
- 1.3 Communicatie via radiozend- en ontvangstinstallaties
  - \* Beschrijving van mobilfoon en portofoon
  - \* De functionele en technische begrippen van mobilfoon en portofoon
  - \* Codering van de zenders
  - \* De begrippen van het zenden
- 1.4 De radioprocedure van Reddingsbrigade Nederland
  - \* De oproepprocedure
  - \* Het oproepen
  - \* Het spelalfabet

### **2. Vaartechniek**

- 2.1 De theorie van het varen en manoeuvreren met een klein, door riemen voortbewogen, vaartuig
  - \* Het wegvaren vanaf een steiger, glooiing, walkant of strand
  - \* Het aanvaren van een steiger, glooiing of walkant of landen op het strand
  - \* Het aanvaren van een drenkeling
  - \* Het vaartuig op stroom en/of wind houden
  - \* Het ankeren
  - \* Het gebruik van de stopzak
  - \* Het slepen van een klein vaartuig
- 2.2 Het vaarklaar maken van een bondsreddingsvlet met uitrusting
  - \* De terminologie van een bondsvaartuig
  - \* Het vaarklaar maken van een door riemen voortbewogen bondsreddingsvlet.
  - \* Het vaarklaar maken van een bondsreddingsvlet voortbewogen door een buitenboordmotor.

**3. Veiligheid**

- 3.1 De persoonlijke veiligheid
  - \* Te dragen kleding en schoeisel
  - \* Reddingsmiddelen
- 3.2 De algemene veiligheid
  - \* Veiligheidsmaatregelen
  - \* Noodsignalen
  - \* Blusmiddelen
- 3.3 Onderhoud van reddingsmiddelen
  - \* Materiaal
  - \* Apparatuur
  - \* Gereedschap
- 3.4 Brandstoffen
  - \* De gevaren van gebruik en opslag van brandstoffen
  - \* Weerkunde
  - \* Weerkundige begrippen

**4. Theoretische kennis van het schiemanswerk**

- 4.1 De terminologie bij het schiemanswerk
  - \* Het touwwerk
  - \* Standaard uitdrukkingen en begrippen
- 4.2 Het herkennen van bepaalde knopen en steken en praktische toepassingen ervan
  - \* Halve knoop
  - \* Platte knoop
  - \* Achtknoop
  - \* Enkele en dubbele schootsteek
  - \* Mastworp
  - \* Enkele paalsteek
  - \* Slipsteek
  - \* Halve steek en twee halve steken
  - \* Werpankersteek
  - \* Vastleggen van een landvast op een paal of bolder
- 4.3 Splitsen
  - \* De oogsplits
- 4.4 Het onderhoud van het touwwerk
  - \* Opschieten
  - \* Eenvoudige takeling
  - \* Afsmelten van tampen

## MODULE SCHIPPER 2 (S2)

De kandidaat moet:

- de leeftijd van 16 jaar bereikt hebben

*Eisen:*

Het examen wordt gehouden door middel van een aantal schriftelijke meerkeuze vragen, waarvan 75% juist beantwoord moet zijn voor het behalen van de module.

### 1. **Vaartechniek**

- 1.1 De theorie van het varen en manoeuvreren met een klein, door buitenboordmotor voorbewogen, vaartuig
  - \* Inzicht in het varen en manoeuvreren op de Nederlandse binnenwateren in normale en bijzondere omstandigheden
  - \* Het wegvaren vanaf een steiger, glooiing, walkant of strand
  - \* Het aanvaren van een steiger, glooiing of walkant of landen op het strand
  - \* Het aanvaren van een drenkeling en deze aan boord nemen
  - \* Het vaartuig op stroom en/of wind houden
  - \* Het ankeren
  - \* Het gebruik van de stopzak
  - \* Het bergen en/of slepen van een klein vaartuig
  - \* De gevolgen van hek- en boeggolven
  - \* De consequenties van diep en ondiep water
  - \* Rondraaien in een beperkte ruimte
- 1.2 Het vaarklaar maken van een bondsreddingsvlet met uitrusting
  - \* De terminologie van een bondsvaartuig
  - \* Het vaarklaar maken van een door een buitenboordmotor voorbewogen bondsreddingsvlet.
  - \* De uitrusting van een bondsreddingsboot

### 2. **Motorkennis**

- 2.1 Motortechniek in het algemeen
  - \* De werking van verbrandingsmotoren
- 2.2 De werking van tweetact buitenboordmotoren en het onderhoud ervan
  - \* De werking van tweetact buitenboordmotoren
  - \* Starten en bedienen
  - \* Veiligheidsmaatregelen
  - \* De te gebruiken brandstof en olie en de mengverhouding
  - \* Actieradius
  - \* Het herkennen en aanwijzen van diverse onderdelen
  - \* Het opheffen van eenvoudige storingen
  - \* De handelingen na motor overboord
  - \* Onderhoud motoren

**3. Oriëntatie binnen het bewakingsgebied**

- 3.1 Het lezen van de waterkaart
- \* Tekens op een kaart
  - \* Oriëntatie aan de hand van een waterkaart
- 3.2 Het lezen van een plattegrond van een bewakingsgebied
- \* Het lezen van een plattegrond van een bewakingsgebied ten aanzien van een patrouille
  - \* Het vervaardigen van een schetsmatige plattegrond van een plaatselijk bewakingsgebied
  - \* 16 kompasstreken kunnen aangeven

**4. Organisatie**

- 4.1 Het voorkomen van verdrinkingsongevallen
- \* De landelijke hulpverlening
  - \* De plaatselijke hulpverlening
- 4.2 De organisatie van een reddingsbrigade
- \* De taak en werkwijze van een reddingsbrigade
- 4.3 De organisatie van een bewakingsgroep
- \* De taak en werkwijze van een bewakingsgroep
  - \* De benodigde redders bij hulpverlening en beveiliging
  - \* De benodigde maatregelen bij hulpverlening en beveiliging

**MODULE ROEIEN (R1)**

De kandidaat moet:

- in het bezit zijn van module Bink theorie (BT) of Opstapper 2 of Schipper 2

*Eisen:*

**1. Vaartechniek**

- 1.1 Onder commando van een stuurman en ten minste één mede roeier, een bondsreddingsvlet te kunnen roeien
- \* Uitvoeren van de roeicommando's
  - \* Uitvoeren van de juiste roeitechniek

Dit onderdeel mag naar keuze van de opgevende instantie behaald worden op open water of op zee.

**MODULE STUURMAN GEROEIDE VLET BINNENWATER (R2B)**

De kandidaat moet:

- in het bezit zijn van module Opstapper 1 (O1), Schipper 1 (S1) of Klein Vaarbewijs 1
- in het bezit zijn van module Opstapper 2 (O2)
- in het bezit zijn van module Roeien (R1)

*Voor bovenstaande geldt dat de bewijzen niet ouder mogen zijn dan 3 jaar (gerekend in dagen) op de dag van het examen.*

- in het bezit zijn van KNBRD-brevet 6 of KNBRD-diploma A.

*Eisen:*

**1. Vaartechniek (roeien)**

- 1.1. Het kunnen roeien met een bondsreddingsvlet met ten minste 2 roeiers en daarbij de roeicommando's kunnen geven
  - \* Met ten minste 2 roeiers tonen als stuurman bedreven te zijn in het roeien van een bondsreddingsvlet
  - \* Tijdens het varen de juiste roeicommando's kunnen geven
- 1.2. Met ten minste 2 roeiers als stuurman tonen de volgende oefeningen roeiend te kunnen uitvoeren
  - \* Het wegvaren van een glooiing, steiger of walkant
  - \* Het aanvaren van een glooiing, steiger of walkant
  - \* Rondraaien in een beperkte ruimte
  - \* Stopweg
  - \* Ankeren aan zowel lager wal als op stroom
  - \* Het aanvaren van een pseudo-drenkeling
  - \* De boot op wind en stroom houden

**MODULE STUURMAN GEROEIDE VLET STRAND (R2S)**

De kandidaat moet:

- in het bezit zijn van module Opstapper 1 (O1), Schipper 1 (S1) of Klein Vaarbewijs 1
- in het bezit zijn van module Opstapper 2 (O2)
- in het bezit zijn van module Roeien (R1)

*Voor bovenstaande geldt dat de bewijzen niet ouder mogen zijn dan 3 jaar (gerekend in dagen) op de dag van het examen.*

- in het bezit zijn van KNBRD-brevet strandwacht of KNBRD-stranddiploma A.

*Eisen:*

**1. Vaartechniek (roeien)**

- 2.1 Het op zee kunnen roeien met een bondsreddingsvlet met ten minste 2 roeiers en daarbij de roeicommando's kunnen geven
  - \* Met ten minste 2 roeiers tonen als stuurman bedreven te zijn in het roeien van een bondsreddingsvlet
  - \* Tijdens het varen de juiste roeicommando's kunnen geven
- 2.2 Met ten minste 2 roeiers als stuurman tonen de volgende oefeningen op zee te kunnen uitvoeren
  - \* Het wegvaren vanaf het strand door de branding
  - \* Het binnenlopen door de branding en het landen op het strand
  - \* Het gebruik van de stopzak
  - \* Stopweg
  - \* Het aanvaren van een pseudo-drenkeling
  - \* De boot op wind en stroom houden

## MODULE BEMANNINGSLID (M1)

De kandidaat moet:

- in het bezit zijn van module Opstapper 1 (O1), Schipper 1 (S1) of Klein Vaarbewijs 1
- in het bezit zijn van module Opstapper 2 (dit niet ouder mag dan 3 jaar (gerekend in dagen) op de dag van het examen zijn).
- in het bezit zijn van KNBRD-brevet 6 of KNBRD-(strand)diploma A.

*Eisen:*

### **1. Handelingen / Reddingen**

- 1.1. Onder leiding van een stuurman de volgende handelingen/reddingen kunnen uitvoeren:
- \* Peilen, afzetten van de wal of kant met behulp van een bootshaak
  - \* Attenderen schipper op gevaarlijke, afwijkende situaties
  - \* Alle handelingen met betrekking tot het ankeren
  - \* Aanwijzen/toespreken drenkeling
  - \* Aan boord nemen van een drenkeling
  - \* Nazorg drenkeling
  - \* Een redding met behulp van een reddingsklos of boei

### **2. Berichtgeving**

- 2.1 Blijk geven communicatiemiddelen in gebruik bij de eigen brigade te kunnen bedienen
- \* Telefoon
  - \* Portofoon
  - \* Mobilfoon
- 2.2 Blijk geven een bericht te kunnen opstellen en dit te verzenden per
- \* Telefoon
  - \* Porto of mobilfoon

### **3. Schiemanswerk**

- 3.1 De terminologie bij het schiemanswerk
- \* Het touwwerk
  - \* Standaard uitdrukkingen en begrippen
- 3.2 Het leggen van bepaalde knopen en steken en praktische toepassingen ervan
- \* Halve knoop
  - \* Platte knoop
  - \* Achtknoop
  - \* Enkele en dubbele schootsteek
  - \* Mastworp
  - \* Enkele paalsteek
  - \* Slipsteek
  - \* Halve steek en twee halve steken
  - \* Werpankersteek
  - \* Vastleggen van een landvast op een paal of bolder
- 3.3 Het onderhoud van het touwwerk
- \* Opschieten
  - \* Eenvoudige takeling
  - \* Afsmelten van tampen

## MODULE STUURMAN GEMOTORISEERDE VLET BINNENWATER (M2B)

De kandidaat moet:

- in het bezit zijn van module Schipper 1 (S1) of Klein Vaarbewijs 1,
- in het bezit zijn van module Schipper 2 (S2),

*Voor bovenstaande geldt dat de bewijzen niet ouder mogen zijn dan 3 jaar (gerekend in dagen) op de dag van het examen.*

- in het bezit zijn van KNBRD-diploma Opstapper en
- in het bezit zijn van KNBRD-diploma A.

*Eisen:*

### **1. Vaartechniek (motor)**

- 1.1 Het kunnen varen van een bondsreddingsvlet die wordt voortbewogen door middel van een buitenboordmotor
  - \* Bedrevenheid tonen in het varen
  - \* Bedrevenheid tonen in het bedienen van de motor tijdens het varen
- 1.2 De volgende oefeningen kunnen uitvoeren met een bondsreddingsvlet door een motor voortbewogen
  - \* Het wegvaren van een steiger, glooiing of walkant
  - \* Het aanvaren van een steiger, glooiing of walkant
  - \* Het ronddraaien in een beperkte ruimte
  - \* De stopweg
  - \* Het aanvaren van een pseudo-drenkeling en deze aan boord nemen
  - \* Het vaartuig op wind en/of stroom kunnen houden
  - \* Het ankeren zowel aan lager wal als op stroom
  - \* Het bergen en slepen van een ander klein vaartuig
  - \* Het achteruitvaren

### **2. Materiaalkennis praktijk**

- \* Het klaarmaken van de vlet.
- \* Het starten van een koude motor.
- \* Het aanwijzen en vertellen wat de functie is van een aantal elementaire onderdelen van de motor.
- \* Een kleine storing aan de motor herkennen en kunnen oplossen.

## MODULE STUURMAN GEMOTORISEERDE VLET STRAND (M2S)

De kandidaat moet:

- in het bezit zijn van module Schipper 1 (S1) of Klein Vaarbewijs 1,
- in het bezit zijn van module Schipper 2 (S2),

*Voor bovenstaande geldt dat de bewijzen niet ouder mogen zijn dan 3 jaar (gerekend in dagen) op de dag van het examen.*

- in het bezit zijn van KNBRD-stranddiploma Opstapper en
- in het bezit zijn van KNBRD-stranddiploma A.

*Eisen:*

### **1. Vaartechniek (motor)**

- 1.1 Het kunnen varen van een bondsreddingsvlet die wordt voortbewogen door middel van een buitenboordmotor
  - \* Bedrevenheid tonen in het varen
  - \* Bedrevenheid tonen in het bedienen van de motor tijdens het varen
- 1.2 De volgende oefeningen op zee kunnen uitvoeren met een bondsreddingsvlet door een motor voortbewogen
  - \* Het wegvaren vanaf het strand door de branding
  - \* Het binnenlopen door de branding en landen op het strand
  - \* Het gebruik van de stopzak
  - \* De stopweg
  - \* Het aanvaren van een pseudo-drenkeling, zowel aan stuur- als bakboordzijde en deze aan boord nemen
  - \* Het vaartuig op wind en/of stroom kunnen houden
  - \* Het nemen van voorzorgsmaatregelen ten aanzien van golfbrekers en paalhoofden

### **2. Materiaalkennis praktijk**

- \* Het klaarmaken van de vlet.
- \* Het starten van een koude motor.
- \* Het aanwijzen van een aantal elementaire onderdelen van de motor en vertellen wat de functie ervan is.
- \* Een kleine storing aan de motor herkennen en kunnen oplossen.

### **MODULE SCHIPPER GEMOTORISEERDE VLET (M3)**

De kandidaat moet:

- in het bezit zijn van module Schipper 1 (S1) of Klein Vaarbewijs 1,
- in het bezit zijn van module Schipper 2 (S2),

*Voor bovenstaande geldt dat de bewijzen niet ouder mogen zijn dan 3 jaar (gerekend in dagen) op de dag van het examen.*

- in het bezit zijn van KNBRD-(strand)diploma Opstapper

*Eisen:*

#### **1. Leidinggeven**

1.1 Het leidinggeven aan één stuurman en één of twee bemanningsleden bij:

- \* Het vaarklaar maken van een bondsreddingsvlet
- \* Het gebruik van het anker of stopzak
- \* Het te water laten van een bondsreddingsvlet
- \* Het aanvaren en aan boord nemen van een drenkeling
- \* Het redden van een drenkeling met behulp van reddingsklos of reddingsboei
- \* Het bergen en/of slepen van een ander klein vaartuig

### **KNBRD-BREVET BINK**

Om het KNBRD-brevet Bink te verkrijgen dient de kandidaat binnen een termijn van 3 jaar (gerekend in dagen) de volgende modules behaald te hebben:

- Bink Theorie (BT)
- Module Roeien (R1), behaald op binnenwater

### **KNBRD-STRANDBREVET BINK**

Om het KNBRD-strandbrevet Bink te verkrijgen dient de kandidaat binnen een termijn van 3 jaar (gerekend in dagen) de volgende modules behaald te hebben:

- Bink Theorie (BT)
- Module Roeien (R1), behaald op zee

### **KNBRD-DIPLOMA OPSTAPPER**

Om het KNBRD-diploma Opstapper te verkrijgen dient de kandidaat de volgende modules behaald te hebben:

- Opstapper 1 (O1) of Schipper 1 (S1) of Klein Vaarbewijs 1
- Opstapper 2 (O2)
- Module Roeien (R1)
- Stuurman geroeide vlet binnenwater (R2b)
- Bemanningslid gemotoriseerde vlet (M1)

### **KNBRD-STRANDDIPLOMA OPSTAPPER**

Om het KNBRD-stranddiploma Opstapper te verkrijgen dient de kandidaat de volgende modules behaald te hebben:

- Opstapper 1 (O1) of Schipper 1 (S1) of Klein Vaarbewijs 1
- Opstapper 2 (O2)
- Module Roeien (R1)
- Stuurman geroeide vlet strand (R2s)
- Bemanningslid gemotoriseerde vlet (M1)

### **KNBRD- DIPLOMA SCHIPPER**

Om het KNBRD-diploma Schipper te verkrijgen dient de kandidaat de volgende modules behaald te hebben:

- Schipper 1 (S1) of Klein Vaarbewijs 1
- Schipper 2 (S2)
- Module Roeien (R1)
- Stuurman gemotoriseerde vlet binnenwater (M2b)
- Schipper gemotoriseerde vlet (M3)

### **KNBRD- STRANDDIPLOMA SCHIPPER**

Om het KNBRD-stranddiploma Schipper te verkrijgen dient de kandidaat de volgende modules behaald te hebben:

- Schipper 1 (S1) of Klein Vaarbewijs 1
- Schipper 2 (S2)
- Module Roeien (R1)
- Stuurman gemotoriseerde vlet strand (M2s)
- Schipper gemotoriseerde vlet (M3)

## AANTEKENING SNELLE BOOT TE BEHALEN BIJ HET KNBRD-DIPLOMA SCHIPPER

De kandidaat moet:

- de leeftijd van 18 jaar hebben bereikt en
- in het bezit zijn van Klein Vaarbewijs 1;
- indien er op een vaarwaater wordt gevaren waarbij vaarbewijs 2 noodzakelijk is, dient de kandidaat ook in het bezit te zijn van vaarbewijs 2

*Eisen:*

Het examen wordt afgenomen aan de hand van een examenprotocol dat op aanvraag verstrekt kan worden. De gegevens in de handleiding Varend Redden vormen de oefenstof van het examen.

### **1. Praktijk**

- 1.1 Blijk geven te kunnen varen met een vaartuig dat een lengte heeft van minder dan 15 meter en wordt voortbewogen door middel van een motor, waarmee een snelheid kan worden bereikt van meer dan 20 km per uur:
  - \* Op volle snelheid een gestrekte koers kunnen volgen
  - \* Bedrevenheid tonen in het varen en bedienen van de motor
- 1.2 Blijk geven enige oefeningen te kunnen uitvoeren waaruit inzicht blijkt in het varen met een klein vaartuig als bovengenoemd:
  - \* Het wegvaren vanaf een steiger glooiing of walkant
  - \* Het aanvaren van een steiger, glooiing of walkant
  - \* De stopweg
  - \* Het aanvaren van een pseudo-drenkeling, zowel aan stuurboord als aan bakboord, en deze aan boord nemen
  - \* Het vaartuig op wind en/of stroom houden
  - \* Het bergen en slepen van een klein vaartuig

## **AANTEKENING SNELLE BOOT TE BEHALEN BIJ HET KNBRD-STRANDDIPLOMA SCHIPPER**

De kandidaat moet:

- de leeftijd van 18 jaar hebben bereikt
- indien er op een vaarwaater wordt gevaren waarbij vaarbewijs 2 noodzakelijk is, dient de kandidaat ook in het bezit te zijn van vaarbewijs 2

*Eisen:*

Het examen wordt afgenomen aan de hand van een examenprotocol dat op aanvraag verstrekt kan worden. De gegevens in de handleiding Varend Redden vormen de oefenstof van het examen.

### **1. *Praktijk***

- 1.1 Blijk geven te kunnen varen met een vaartuig dat een lengte heeft van minder dan 15 meter en wordt voortbewogen door middel van een motor, waarmee een snelheid kan worden bereikt van meer dan 20 km per uur:
  - \* Op volle snelheid een gestrekte koers kunnen volgen
  - \* Bedrevenheid tonen in het varen en bedienen van de motor
- 1.2 Blijk geven enige oefeningen te kunnen uitvoeren waaruit inzicht blijkt in het varen met een klein vaartuig als bovengenoemd:
  - \* Het wegvaren vanaf het strand door de branding
  - \* Het binnenlopen door de branding en het landen op het strand
  - \* Het gebruik van de stopzak
  - \* Het aanvaren van een pseudo-drenkeling, zowel aan stuurboord als aan bakboord, en deze aan boord nemen
  - \* Het vaartuig op wind en/of stroom houden
  - \* Het bergen en slepen van een klein vaartuig